



Installationsanleitung

Außenfühler mit Kabelanschluss

Návod na inštaláciu

Vonkajší snímač teploty s drôtovým pripojením

Instalační příručka

Drátový snímač venkovní teploty

Szerelési és beüzemelési útmutató

Vezetékes külső szonda

Instrucțiuni de utilizare

Sondă exterioară cu fir

Инструкция по установке

Проводной наружный зонд

Szerelési és beüzemelési útmutató

Vezetékes külső szonda

Installation and Servicing

Wired outdoor sensor

Kurulum ve Montaj kılavuzu

Kablolu Dış hava sensörü

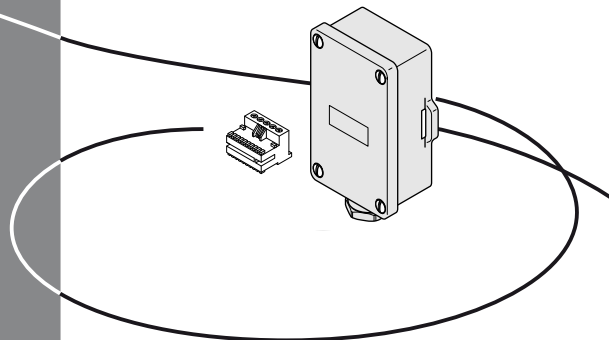

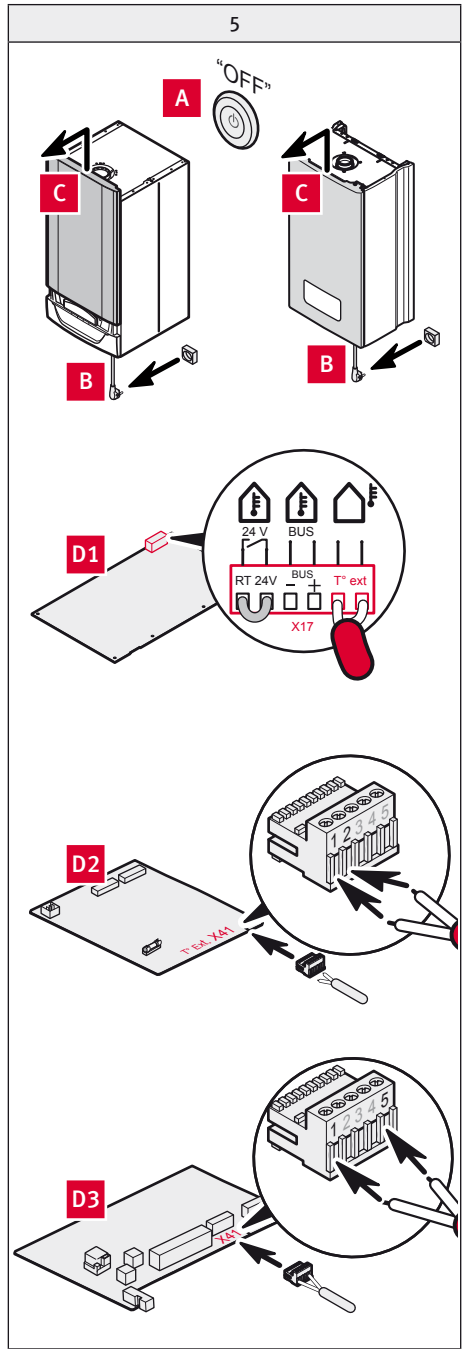
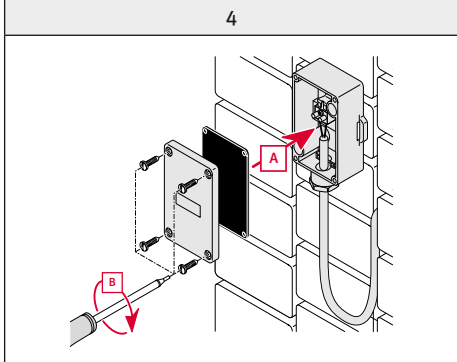
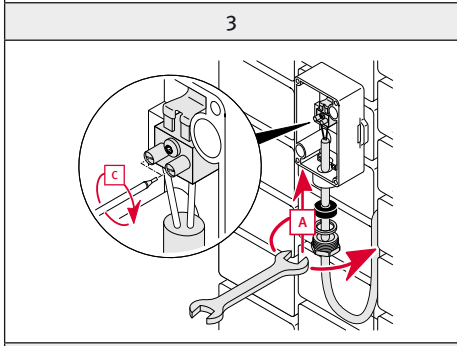
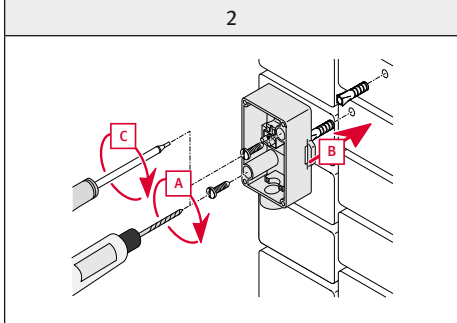
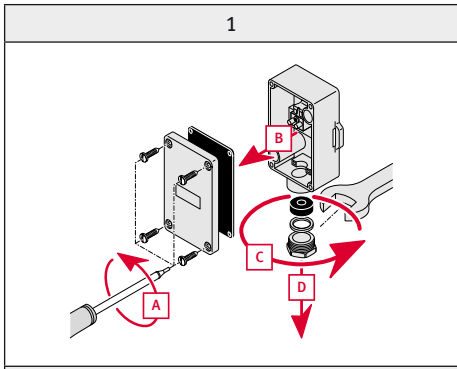

EINLEITUNG

Der Außenfühler ermöglicht es, die Außentemperatur zu messen und an die Regelung zu übertragen.

Der Außenfühler wird direkt an ein eBUS Heizgerät angeschlossen. Er ist kompatibel mit Examaster, Exacontrol E7 C, Exacontrol E7R C/B und Exacontrol E7R C/S. In einigen Fällen wird der Außenfühler auch mit dem Examaster direkt verbunden. Lesen Sie dazu die Systemanleitung.

Die Regelung legt die Temperatur des Heizsystems unter Berücksichtigung der vorherrschenden Außentemperatur fest.

1 Recycling und Entsorgung

1.1 Verpackung recyceln

- Sortieren Sie den Abfall, um wiederverwertbaren Abfall (Karton, Kunststoffe, ...) von nicht wiederverwertbarem Material zu trennen (Verpackungsband ...).
- Recyceln Sie die Produktverpackung gemäß den entsprechenden Vorschriften.

1.2 Produkt und Bauteile recyceln oder entsorgen

- Entsorgen Sie weder das Produkt noch seine Zubehöre mit dem Hausmüll.
- Stellen Sie sicher, dass alte Geräte sowie Zubehöre ordnungsgemäß entsorgt werden.
- Beachten Sie alle einschlägigen Regelungen und Vorschriften.

INSTALLATION

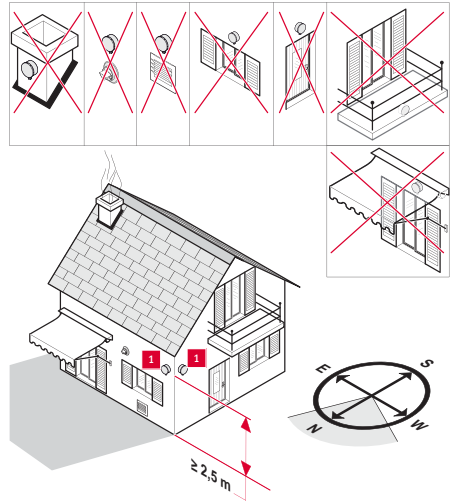

Montageort

1 Position des Außenfühlers

Installieren Sie den Außenfühler an einem vor Wind und Zugluft geschützten Ort. Der Fühler darf keiner direkten Sonnenbestrahlung ausgesetzt werden.

2 Elektroinstallation



GEFAHR:
Verwenden Sie für die elektrischen Anschlüsse der Steuerung Kabel mit 0,75 mm² Querschnitt (nicht mitgeliefert).

- Anschließen des Außenfühlers: Abbildung 1-4
- Anschließen am Heizgerät : Abbildung 5 nach der installation

3 Einstellungen

Im Regelungs- und Heizungssystem müssen vier Parameter eingestellt werden:

- die Heizkurve,
- die maximale Vorlauftemperatur der Heizung,
- die Korrektur der Außentemperatur,
- Fußpunkt der Heizkurve.

Es ist wichtig, dass alle Einstellungen an den zum Regelungs- und Heizungssystem gehörenden Geräten vorgenommen werden:

- dem Regler Exacontrol,
- dem Regler Examaster,
- dem Heizgerät.
- Benutzen Sie die Anleitungen für das Heizgerät und den Regler Exacontrol oder Regler Examaster.

3.1 Einstellung der Heizkurve

If the automatic Heating curve is activated on Exacontrol or Examaster, this setting is not possible.

Diese Funktion ist am Heizgerät oder am Regler verfügbar. Die Heizkurve erlaubt die Berechnung der Vorlauftemperatur der Heizung. Ihre Einstellung erfolgt abhängig von der niedrigsten Außentemperatur der Region, in der der Fühler installiert wird und der für das Heizsystem maximal zulässigen Temperatur.

Je nach Installation ist diese Funktion auf den Reglern Examaster/Exacontrol oder auf dem Heizgerät verfügbar.

Wenn im Heizsystem zwei Exacontrol als Raumthermostaten/Fernbedienung und ein Examaster als zentraler Regler eingesetzt werden, ist die Heizkurveneinstellung nur am Examaster möglich.



Hinweis:

*je niedriger die Systemtemperaturen, desto geringer fällt der Wert der Kurve aus:
[0.2 - 0.6] für Niedrigtemperaturheizkörper oder Fußbodenheizungen,
[≈1.0 - 1.5] für Standardheizkörper.*

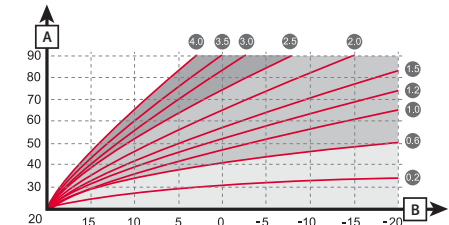

Legende

A Vorlauftemperatur der Heizung

B Außentemperatur

Beispiel : bei einer Norm-Außentemperatur von -10°C und einer maximalen Heizungsvorlauftemperatur von 55°C ist die einzustellende Heizkurve der Schnittpunkt dieser beiden Werte, hier also die Kurve 1,0.

3.2 Einstellung der maximalen Vorlauftemperatur der Heizung

Sie ermöglicht die Begrenzung der maximalen Vorlauftemperatur.

Diese Funktion ist am Heizgerät verfügbar und dem Regler Examaster.

- Stellen sie die zum Heizsystem passende maximale Vorlauftemperatur am Heizgerät und am Examaster ein.

3.3 Korrektur der Außentemperatur

Sie erlaubt die Korrektur der vom Außenfühler gemessenen Temperatur (um $\pm 5^{\circ}\text{C}$ in Schritten von jeweils 1°C).

Je nach Installation ist diese Funktion am Regler Exacontrol oder am Regler Examaster verfügbar.

Wenn im Heizsystem zwei Exacontrol als Raumthermostaten/Fernbedienung und ein Examaster als zentraler Regler eingesetzt werden, ist die Korrektur der Außentemperatur nur am Examaster möglich.

3.4 Fußpunkt einstellen

Diese Funktion ist am Heizgerät verfügbar. Sie ist hilfreich, wenn die Heizungsanlage ohne den Regler Exacontrol oder den Regler Examaster installiert wurde. Sie erlaubt die Korrektur einer Differenz zwischen der geforderten Umgebungstemperatur und der gemessenen Temperatur.

Beispiel : wenn die geforderte Temperatur 20°C und die gemessene Temperatur 19°C beträgt, gleichen Sie diese Differenz aus, indem Sie den Fußpunkt der Kurve auf 21°C einstellen.

ÚVOD

Snímač vonkajšej teploty slúži na nameranie a odoslanie vonkajšej teploty vykurovaciemu systému.

Vonkajší snímač je pripojený ku kotlom so zbernicou eBus. Spolupracuje len s regulátormi eBus typu Examaster alebo.

Vykurovací systém definuje teplotu vykurovacej vody v závislosti od vonkajšej teploty.

1 Recyklovanie

1.1 Obal

- Odpad rozdeľte podľa druhov, ktoré sa môžu recyklovať (kartóny, umelohmotné časti a pod.) a ktoré sa nemôžu recyklovať (upevňovacie pásy a pod.).
- Odpad likvidujte v súlade s platnými predpismi.

1.2 Zariadenie

- Nezhadzujte zariadenie ani jeho súčasti do komunálneho odpadu.
- Dbajte, aby bolo staré zariadenie a jeho súčasti správne recyklované.
- Dodržiavajte všetky platné nariadenia.

INŠTALÁCIA

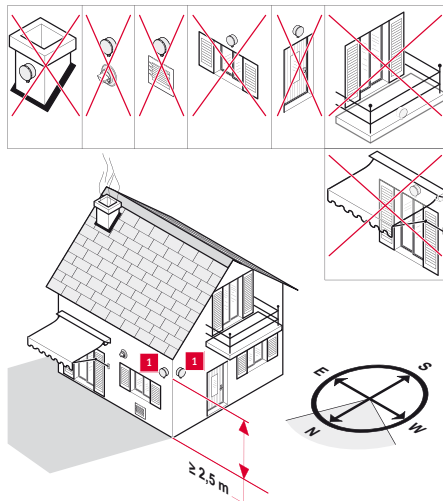

Montážne miesto

1 Snímač vonkajšej teploty

Snímač namontujte tak, aby bol chránený pred vetrom a prievanom. Nesmie byť vystavený priamemu slnečnému žiareniu.

2 Elektrické pripojenie



UPOZORNENIE:

Na elektrické pripojenie použite kábel s prierezom vodičov 0.75 mm² (nie je súčasťou dodávky).

- Pripojenie vonkajšieho snímača: schémy 1, 2, 3, 4
- Pripojenie na kotol: schéma 5 podľa typu inštalácie

3 Nastavenia

Vo vykurovacom systéme je potrebné nastaviť štyri parametre:

- vykurovaciu krivku,
- maximálnu teplotu VV,

- korekciu vonkajšej teploty,
- základňu krivky

Tieto nastavenia sa musia urobiť na komponentoch, z ktorých sa skladá vykurovací systém:

- izbový regulátor Thermolink,
- riadiaci regulátor Examaster,
- kotol.
- Preštudujte si návody na inštaláciu kotla, regulátorov Thermolink a Examaster.

3.1 Nastavenie vykurovacej krivky

If the automatic Heating curve is activated on Thermolink or Examaster, this setting is not possible.

Vykurovacia krivka umožňuje vypočítať počiatočnú teplotu vykurovania. Jej nastavenie sa robí v závislosti od minimálnej vonkajšej teploty v oblasti, kde je umiestnený snímač a maximálnej prípustnej teploty vykurovacieho systému.

V závislosti od inštalácie je táto funkcia dostupná na kotle alebo na regulátore Thermolink/Examaster.

Ak vykurovací systém obsahuje obidva typy regulátorov, nastavenie sa robí len na riadiacom regulátore Examaster.



Poznámka:
Čím je lepšia účinnosť vykurovacieho telesa, tým je nižšia krivka.

[0,2 – 0,6] pre radiátory s nízkou teplotou alebo podlahové vykurovanie,
[≈1.0 - 1.5] pre štandardné radiátory.

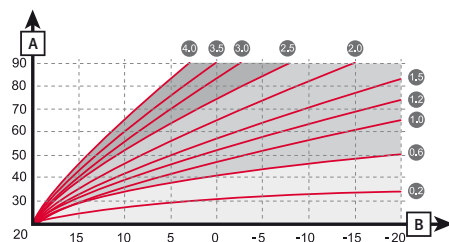

Legenda

A Teplota VV

B Vonkajšia teplota

Napr.: pri minimálnej lokálnej teplote -10°C a maximálnej počiatočnej teplote vykurovania 55°C sa bude musieť vykurovacia krivka nastaviť podľa prieniku týchto dvoch údajov, t.j. krivka 1,0.

3.2 Nastavenie maximálnej teploty VV

Umožňuje obmedziť maximálnu teplotu na začiatku vykurovania.

Táto funkcia je dostupná na kotle a na regulátore Examaster.

- Teplotu nastavte podľa typu použitého vykurovania (radiátory, podlaha).

3.3 Korekcia vonkajšej teploty

Slúži na korekciu teploty nameranej snímačom vonkajšej teploty (o +/- 5 °C s krokom po 1 °C).

V závislosti od inštalácie je táto funkcia dostupná na regulátore Thermolink alebo Examaster.

Ak vykurovací systém obsahuje obidva typy regulátorov, korekcia sa robí len na riadiacom regulátore Examaster.

3.4 Nastavenie základne vykurovacej krivky

Táto funkcia je dostupná na kotle. Je užitočná v prípade, že vykurovací systém nemá nainštalovaný regulátor Thermolink

/ Examaster. Umožňuje vyrovnať rozdiel medzi požadovanou teplotou v miestnosti a skutočnou teplotou.

Napr.: ak je požadovaná teplota 20 °C a skutočná teplota je 19 °C, vyrovnajte tento rozdiel nastavením základne krivky na 21 °C, čím sa krivka posunie paralelne o 1°C (keďže základná hodnota je 20°C).

ÚVOD

Snímač venkovní teploty umožňuje měřit venkovní teplotu a přenášet tyto hodnoty do systému topení.

Snímač venkovní teploty je možno použít pouze s eBus regulátory Examaster Collective, Thermolink (P/2, RC/2 a LUX).

Systém sám poté nastaví teplotu topné vody v závislosti na této venkovní teplotě.

1 Recyklace

1.1 Obaly

- Tříděte odpad tak, abyste oddělili odpad, který lze recyklovat (kartony, plast...) od odpadu, který recyklovat nejde (stahovací pásy...).
- Likvidace odpadu musí být v souladu s platnými právními předpisy.

1.2 Zařízení

- Nevyhazujte zařízení ani jeho příslušenství do běžného odpadu.
- Ujistěte se, že předchází zařízení i jeho příslušenství byly odpovídajícím způsobem recyklovány.
- Dodržujte veškeré platné předpisy.

INSTALACE

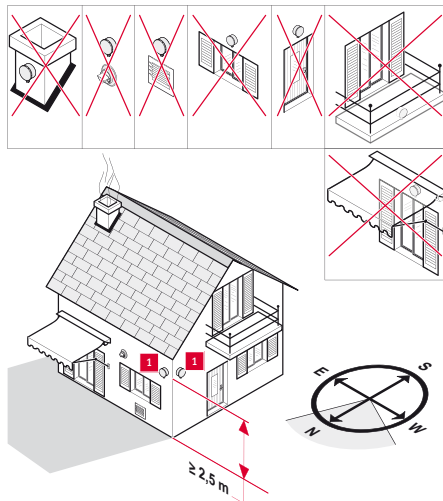

Volba vhodného umístění

1 Snímač venkovní teploty

Instalaci snímače proveďte na místě chráněném před větrem a vzdušnými proudy. Rovněž nesmí být vystaveno přímému slunečnímu záření

2 Elektrické zapojení



NEBEZPEČÍ:

Připojení proveďte pomocí kabelů o průřezu 0.75 mm² (není součástí dodávky).

- Připojení vnějšího snímače: vzory 1, 2, 3, 4
- Připojení ke kotli: diagram 5 způsob instalace

3 Nastavení

V systému topení je nutné nastavit čtyři parametry:

- topnou křivku,
- maximální teplotu otopné vody,
- úpravu venkovního snímače teploty.
- patní bod křivky

Je nutné provést všechna nastavení na všech zařízeních tvořících systém topení, tedy na:

- Thermolink,
- Examaster,
- kotli.
- Postupujte podle instalačních návodů ke kotli a k Thermolink, Examaster.

3.1 Nastavení topné křivky

If the automatic Heating curve is activated on Thermolink or Examaster, this setting is not possible.

Topná křivka slouží k výpočtu počáteční teploty vytápění. Nastavení se provádí na základě minimálně venkovní teploty v místě, kde je nainstalován snímač, a teploty maximální přípustné v systému topení. Záleží na instalaci, tuto funkci můžete nastavit na kotli nebo na Thermolink/Examaster.

Je-li použit Examaster Collective, nastavte zde.



Poznámka:
čím je větší plocha topných jednotek, tím jsou hodnoty křivky nižší:
[0,2 - 0,6] pro nízkoteplotní radiátory či podlahové topení,
[≈1.0 - 1.5] pro standardní radiátory.

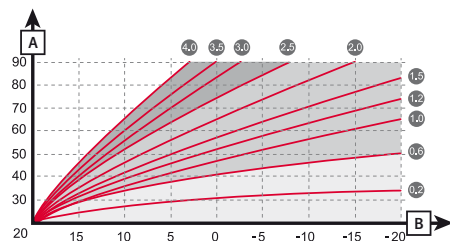

Legenda

A Počáteční teplota topení

B Venkovní teplota

Př. : pro minimální venkovní teplotu -10°C a maximální počáteční teplotu topení 55°C bude nastavovaná topná křivka odpovídat průniku těchto dvou údajů, tj. bude to křivka 1.0.

3.2 Nastavení maximální teploty otopné vody

Slouží k nastavení maximální teploty při začátku topení. Funkce se nastavuje na kotli a k Examaster.

- Nastavte teplotu dle použitého kotle a topné soustavy.

3.3 Úprava venkovního snímače teploty

It umožňuje upravovat teplotu naměřenou snímačem venkovní teploty (v rozmezí +/- 5 °C s krokem po 1 °C). Záleží na instalaci, tuto funkci můžete nastavit na kotli nebo na Thermolink/Examaster. Je-li použit Examaster Collective, nastavte zde.

3.4 Pata topné křivky

Funkce se nastavuje na kotli. Používá se v případě, kdy systém topení není vybaven Thermolink / Examaster. Slouží ke korigování rozdílu mezi požadovanou okolní teplotou a skutečnou teplotou.

Př. : pokud je požadovaná teplota 20°C a zjištěná teplota dosahuje 19°C, vyrovnejte tento rozdíl nastavením patního bodu křivky na 21°C.

INTRODUCERE

Sonda exterioară măsoară temperatura exterioară și transmite valoarea ei la sistemul de încălzire.

Senzorul exterior funcționează doar cu termostatul Thermolink (P,RC,LUX) conectat la o centrală cu eBUS.

La sistemul de încălzire definește temperatura agentului termic în funcție de temperatura exterioară.

1 Reciclare

1.1 Ambalaj

- Sortați deșeurile în scopul de a le separa pe cele care pot fi reciclate (carton, plastic ...) de cele care nu pot fi reciclate (chingi...).
- Aruncați aceste deșeuri în conformitate cu reglementările în vigoare.

1.2 Centrala

- Nu aruncați aparatul sau accesoriile sale printre deșeurile menajere.
- Asigurați-vă că aparatul vechi și accesoriile sale sunt corect reciclate.
- Respectați toate reglementările în vigoare.

INSTALARE

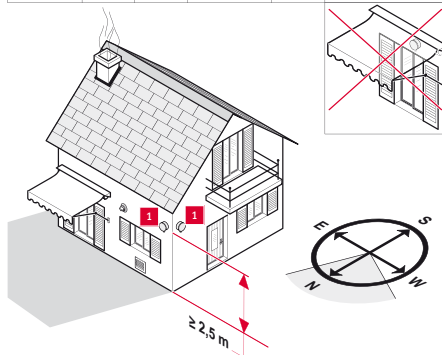
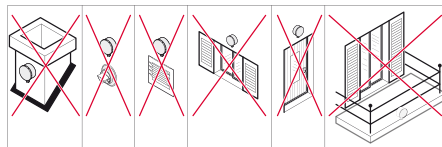

Loc de montare

1 Senzorul sondei exterioare

Montați senzorul la adăpost de vânt și de curenți de aer, precum și de razele directe ale soarelui.

2 Conexiune electrică



ATENȚIE:
Folosiți cabluri cu secțiunea de $0,75 \text{ mm}^2$ pentru racordurile electrice (neincluse).

- Conectarea sondei exterioare: modele 1, 2, 3, 4
- Conectarea pe centrala termică: modele 5 în funcție de instalare

3 Reglaje

La sistemul de încălzire trebuie reglați patru parametri:

- curba de încălzire;
- temperatura maximă de pornire a încălzirii;
- corecția temperaturii exterioare,
- pasul curbei

Este important să se efectueze toate reglajele la aparatele care compun sistemul de încălzire:

- Thermolink,
- centrala termică.
- Consultați manualele de instalare a centralei și a Thermolink

3.1 Reglarea curbei de încălzire

If the automatic Heating curve is activated on Thermolink, this setting is not possible.

Curba de încălzire permite calcularea temperaturii de pornire a încălzirii. Reglarea sa se face în funcție de temperatura exterioară minimă din regiunea unde este instalată sonda și de temperatura maximă admisă de sistemul de încălzire.

In functie de sistem, această funcție este disponibilă la centrală sau Thermolink.



OBSERVAȚIE:
cu cât randamentul radiatoarelor de căldură este mai bun, cu atât este mai mică valoarea curbei: [0,2 – 0,6] pentru caloriferele cu temperatură joasă sau pardoselile radiante, [≈1.0 - 1.5] pentru caloriferele standard.

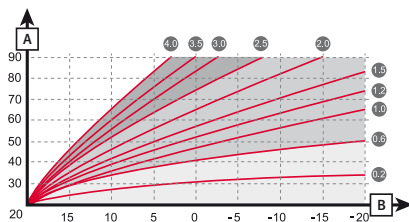

Legendă

- A Temperatura de pornire a încălzirii
- B Temperatura exterioară

Exemplu: pentru o temperatură minimă de -10°C în regiune și o temperatură de pornire a încălzirii de 55°C, curba de încălzire de reglat va fi intersecția acestor două date, adică curba 1.0.

3.2 Reglarea temperaturii maxime de pornire a încălzirii

Permite limitarea temperaturii maxime de pornire a încălzirii.

Această funcție este disponibilă la centrală.

- Reglata temperatura de la centrala si de la termostat.

3.3 Corecția temperaturii exterioare

Permite rectificarea temperaturii măsurate de sonda exterioară (cu +/- 5° C, cu un pas de 1° C).

In functie de sistem, această funcție este disponibilă la centrală sau Thermolink.

3.4 Reglarea pas curbă încălzire

Această funcție este disponibilă la centrală. Este utilă dacă sistemul de încălzire nu are controler Thermolink. Permite corectarea unei diferențe între temperatura ambiantă cerută și temperatura constatată.

Exemplu: Dacă temperatura cerută este de 20°, iar temperatura constatată de 19°, compensați această abatere reglând pasul curbei la 21°C.

ВВЕДЕНИЕ

Наружный датчик позволяет измерять наружную температуру воздуха и передавать данные котлу.

Данный датчик наружной температуры возможно подключить только к котлам имеющим eBus шину. Датчик наружной температуры будет работать только при подключении eBus регуляторов Thermolink (P, RC, LUX).

Котел, в свою очередь, определяет температуру нагрева воды в зависимости от наружной температуры.

1 Утилизация

1.1 Упаковка

- Отсортируйте отходы, отделив те, которые могут быть использованы вторично (картон, пластик) от тех, которые не могут быть переработаны (бандажные ленты...).
- Выбрасывайте отходы согласно действующим правилам.

1.2 Прибор

- Устройство и его части запрещено выбрасывать вместе с бытовыми отходами.
- Вышедшее из эксплуатации устройство и его части должны быть правильно утилизированы.
- Соблюдайте действующее законодательство относительно утилизации.

МОНТАЖ

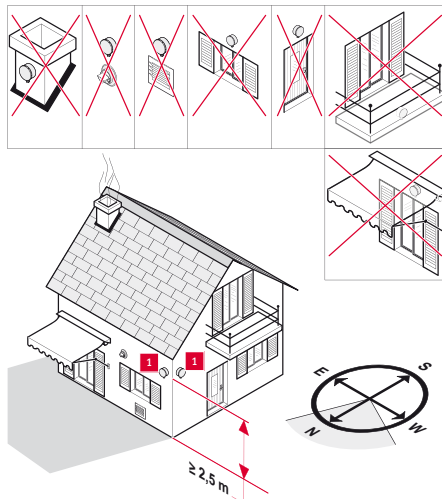

Место установки

1 Наружный датчик

Датчик устанавливается в месте, защищенном от ветра, сквозняков и воздействия прямых солнечных лучей.

2 Электрическое подключение



ВНИМАНИЕ:

Для электрических соединений используйте кабель сечением 0,75 мм² (не входит в комплект поставки).

- Подсоединение кабеля к наружному датчику: рисунки 1, 2, 3, 4
- Подсоединение кабеля к котлу: рисунок 5
Согласно монтажным рисункам

3 Установка параметров

На приборах, входящих в систему отопления должны устанавливаться четыре параметра:

- Кривая отопления,
- Максимальная температура подачи в систему отопления,
- Коррекция наружной температуры.
- Основание кривой отопления

Очень важно отрегулировать настройки на всех устройствах входящих в систему отопления:

- Thermolink,
- отопительном котле.
- См. инструкции по установке отопительного котла и комнатного регулятора Thermolink.

3.1 Выбор кривой графика отопления

Кривая отопления позволяет рассчитать температуру воды при запуске отопления. Настройка этого параметра осуществляется с учетом местной минимальной наружной температуры в месте установки наружного датчика и максимальной допустимой температуры в отопительной системе. В зависимости от комплектации, данная функция имеется на котле или регуляторе THERMOLINK.



ВНИМАНИЕ:
чем выше теплоотдача отопительных приборов, тем менее высока величина кривой: [0.2 - 0.6] для низкотемпературных радиаторов или же теплых полов, [≈1.0 - 1.5] для стандартных радиаторов.

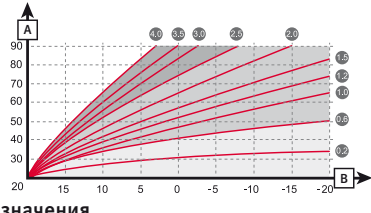

Обозначения

- A Максимальная температура подачи в систему отопления
- B Наружная температура

Например, при минимальной наружной температуре -10°C и при максимальной температуре отопления 55°C , кривая отопления представляет собой точку пересечения двух показателей A и B - это будет кривая 1.0.

3.2 Регулирование максимальной температуры отопления

Она дает возможность ограничить максимальную температуру отопления. Данная функция доступна на котле.

- Отрегулируйте температуру на котле и регуляторе с учетом установленных нагревательных приборов.

3.3 Коррекция наружной температуры

Она позволяет корректировать температуру, которую измеряет наружный датчик. (от $+ / - 5^{\circ}\text{C}$ с шагом 1°C). В зависимости от комплектации, данная функция имеется на котле или регуляторе THERMOLINK.

3.4 Основание кривой отопления

Данная функция имеется на котле. Она используется в том случае, если к котлу не подключен комнатный регулятор Thermolink. Эта функция позволяет откорректировать разницу между требуемой комнатной температурой и измеренной температурой.

Пример: если требуемая температура составляет 20°C, а измеренная температура равняется 19°C, то это отклонение можно скомпенсировать, установив основание кривой отопления на 21°C.

ВСТУП

Зовнішній датчик дозволяє вимірювати зовнішню температуру та передати дані на регулятор опалення.

Датчик температури зовнішнього повітря підключається до котлів з шиную eBUS. Та працює тільки з eBUS контролерами Thermolink (P, RC, LUX).

Регулятор опалення, в свою чергу, визначає температуру лінії подачі залежно від зовнішньої температури.

1 Повторна переробка

1.1 Пакування

- Відсортуйте брухт таким чином, щоб відокремити компоненти, які можуть бути повторно перероблені (картон, пластик) від тих, які повторно перероблені бути не можуть.
- Знищувати брухт необхідно згідно з діючими правилами.

1.2 Прилад

- Пристрій та його частини заборонено викидати разом з побутовими відходами.
- Пристрій та його частини, що вийшли з експлуатації, мають бути правильно утилізовані.
- Дотримуйтесь чинного законодавства щодо утилізації.

МОНТАЖ

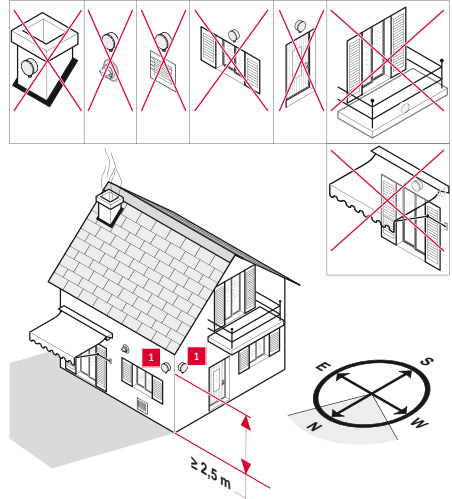

Місце монтажу

1 Зовнішній датчик

Датчик встановлюється у місці, захищеному від вітру, протягів і прямого сонячного випромінювання.

2 Електричний зв'язок



НЕБЕЗПЕЧНО:

Використовуйте проводи сеченням 0,75 мм² для електричних з'єднань (не входять до складу комплектації товару).

- Підключення зовнішнього датчика: моделі 1, 2, 3, 4
- Підключення до опалювального приладу: згідно з інструкцією котла

3 Налаштування

чотири параметри мають бути налаштовані у системі опалення:

- крива опалення,
- максимальна температура опалення на виході,
- зміни зовнішньої температури.
- базова точка кривої

Дуже важливо відрегулювати налаштування на всіх пристроях, що входять до системи опалення:

- Thermolink,
- на котлі.
- Знайдіть інформацію в довіднику з налаштування опалювального приладу та контролера Thermolink.

3.1 Вибір кривої опалення

If the automatic Heating curve is activated on Thermolink, this setting is not possible.

Крива опалення використовується для розрахунку температури нагрівання. Її регулювання здійснюється на основі мінімальних зовнішніх температурних показників місцевості, де встановлений датчик, та максимально допустимої температури в системі опалення. В залежності від монтажу, дана функція доступна на опалювальному приладі та на контролері Thermolink.



ВАЖЛИВО:
чим вища потужність опалювального приладу, тим менший індекс кривої обирається:
[0,2 – 0,6] для низькотемпературних опалювальних приладів та теплих підлог,
[≈1.0 - 1.5] для звичайних опалювальних приладів.

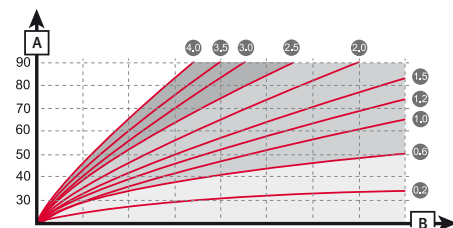

Пояснення

A Температура опалення на виході

B Зовнішня температура

Наприклад, при мінімальній температурі місцевості -10°C та при максимальній температурі нагрівання 55°C , крива опалення, що регулюється, буде визначатись перетином цих двох показників, тобто це крива 1.0.

3.2 Регулювання максимальної температури на виході

Вона дає змогу обмежити максимальну температуру нагрівання.

Дана функція доступна на опалювальному приладі.

- Відрегулювати температуру на котлі в залежності від теплових потреб

3.3 Корекція зовнішньої температури

Вона дозволяє коригувати температуру, яку вимірює датчик. (від $\pm 5^{\circ}\text{C}$ з кроком 1°C). Дана функція доступна на Thermolink.

3.4 Основа кривої опалення

Дана функція доступна на опалювальному приладі. Це корисно, якщо система опалення не має контролера Thermolink. Вона дозволяє коригувати різницю між необхідною температурою приміщення та існуючою. Наприклад, якщо необхідна температура 20°C , а зареєстровані температурні показники вказують 19°C , вирівняйте дану різницю, встановивши базову точку кривої на позначку 21°C .

INTRODUCTION

The outdoor sensor enables the measurement and transmission of the outside temperature to the heating system.

The outdoor sensor is connected to a boiler eBus. It works only with eBUS controllers : Examaster, Exacontrol (E7 C ,E7R C, E7RB).

The heating system adjusts the temperature of the heating water according to the outside temperature.

1 Recycling

1.1 Packaging

- Sort the waste to separate those which can be recycled (cartons, plastics...) from those that cannot (strapping ...).
- Recycle the product packaging according to all relevant regulations.

1.2 Appliance

- Do not dispose of your product or any of its accessories in the household waste.
- Make sure the old unit and any accessories are disposed of properly.
- Observe all relevant regulations.

INSTALLATION

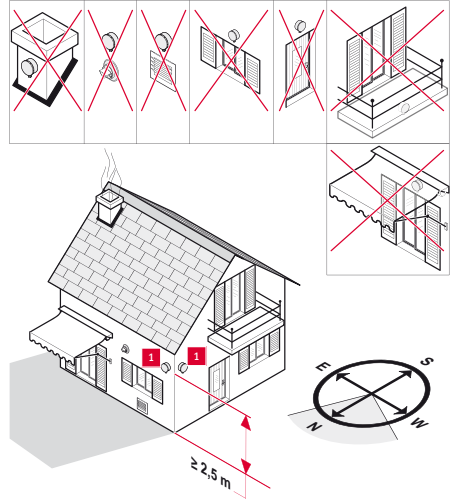

Mounting location

1 Outdoor sensor

Install the sensor so that it is sheltered from wind, draughts and direct exposure to the sun.

2 Electrical connection



ATTENTION:

Use 0.75 mm² cross section wires for the electrical connections (not supplied).

- Outdoor sensor connection: diagrams 1 to 4
- Connection on the boiler: diagram 5 see the installation

3 Settings

There are four parameters to set in the heating system:

- the heating curve,
- the maximum flow heating temperature,

- the correction of the outdoor temperature,
- the curve base

It is important that all the settings are made on all the component parts of the heating system:

- Exacontrol,
- Examaster,
- the boiler.
- Read the installation manual for the boiler, Exacontrol and Examaster.

3.1 Adjustment of the heating curve

If the automatic Heating curve is activated on Exacontrol or Examaster, this setting is not possible. The heating curve is used to calculate the temperature flow for the heating system. The temperature is set according to the minimum outdoor temperature in the region where the sensor is installed and the maximum allowable temperature by the heating system. Depending on installation, this feature is available on the boiler and controllers Examaster or Exacontrol. If the heating system includes this two controllers, the correction is possible only on the Examaster.



Important:
*The lower the heat loss of the house, the lower the value of the heat curve required:
 [0.2 - 0.6] highly insulated modern house with low temperature radiators or underfloor heating,
 [≈1.0 - 1.5] standard/modern house with radiators.*

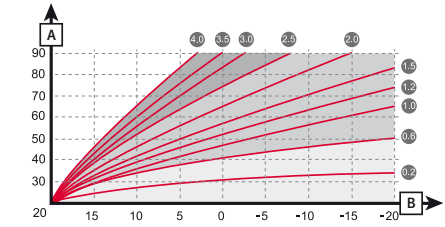

Legend

- A Heating flow temperature
- B External temperature

For example, with a regional minimum temperature of -10°C and a maximum heating flow temperature of 55°C , the heating curve to be set will be the intersection of both temperatures, so the curve will be 1.0.

3.2 Setting the maximum flow heating temperature

Limits the maximum temperature for the heating flow. This feature is on the boiler and on the Examaster.

- Adjust the temperature on the boiler and the Examaster based on heat emitters.

3.3 Outdoor temperature correction

It permits the temperature measured by the outdoor sensor to be corrected ($\pm 5^{\circ}\text{C}$ at 1°C intervals). Depending on installation, this feature is on Exacontrol or Examaster. If the heating system includes this two controllers, the correction is possible only on the Examaster.

3.4 Setting the curve base

This feature is on the boiler. It can be used if the heating system does not have an Exacontrol nor an Examaster. It can correct a difference between the required room temperature and the recorded temperature.

Example: if the required temperature is 20°C and the temperature recorded is 19°C , compensate this difference in temperature by setting the base point on 21°C .

GİRİŞ

Dış hava sensörü, dış hava sıcaklığının ölçümü ve ısıtma sistemine iletilmesini sağlar

Dış hava sensörü Examaster'a bağlanır.

Isıtma sistemi dış hava sıcaklığına gözetisat suyu sıcaklığını ayarlar.

1 Geri Dönüşüm

1.1 Ambalaj

- Geridönüşümü olan atıklarla geri dönüşümü mümkün olmayan atıkları birbirinden ayırarak sınıflandırın.
- İlgili tüm düzenlemelere göre ürün ambalajının geri dönüşümünü sağlayınız.

1.2 Cihaz

- Ürününüzü ve onun aksesuarlarını evsel atıklarla birlikte atmayınız.
- Eski cihazın ve tüm aksesuarlarının uygun bir şekilde atıldığına emin olunuz.
- İlgili tüm düzenlemeleri okuyunuz.

KURULUM

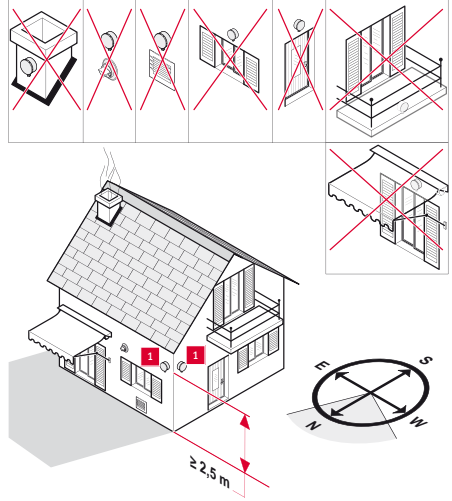

Montaj Yeri

1 Dış hava sensörü

Sensörü, rüzgardan hava akımından ve direk güneş ışığından korunacak şekilde montajlayınız.

2 Elektrik Bağlantıları



DİKKAT

Elektrik bağlantıları için 0,75 mm kesit alanına sahip kablo kullanınız. (Ürünle birlikte kablo verilmemektedir.)

- Dış hava sensör bağlantısı Şekil 1 den 4 e gösterilmiştir.
- Examaster'a Bağlanması Kurulum kılavuzuna bakınız

3 Ayarlar

Isıtma sisteminde ayarlamak için 4 parametre vardır:

- Isıtma eğrisi
- Maksimum akış sıcaklığı
- Dış hava sıcaklığının doğrulanması
- Eğri ayağı

Tüm belirtilen ayarlar, ısıtma sisteminin aşağıda belirtilen komponentlerinde yapılması önemlidir;

- Oda termostati
- Examaster
- Kombi
- Kombi, oda termostati ve Examaster'ın Kurulum kılavuzunu okuyunuz.

3.1 Isıtma Eğrisinin Ayarlanması

Isıtma eğrisi, ısıtma sisteminin akış sıcaklığının hesaplanması için kullanılır. Sıcaklık, sensörün kurulduğu bölgenin minimum dış hava sıcaklığına ve ısıtma cihazının müsaade ettiği maksimum set sıcaklığına göre ayarlanır. Kurulumla bağlı olarak bu özellik kombide, Examaster'da yada oda termostatında mevcuttur. Eğer sistem 2 adet kontrol ünitesi içeriyorsa, doğrulama sadece Examasterla yapılabilmektedir.



Önemli;
Çok düşük ısı kayıplarına sahip konutlarda, düşük değere sahip ısı eğrileri seçilir;
[0,2-0,6] Yerden ısıtma yada düşük sıcaklık radyatörleri ile döşenmiş üst düzey yalıtımlı modern evler
[1.0-1.5] Standart radyatörlü evler

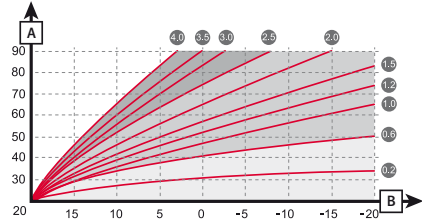

Göstergeler

A Akış Sıcaklığı

B Dış hava sıcaklığı

Örneğin bölgenin minimum sıcaklığı -10 °C ve maksimum akış sıcaklığı 55°C olsun. Isıtma eğrisi bu iki sıcaklığın kesişimi olan 1.0 ısıtma eğrisine set edilir.

3.2 Maksimum akış sıcaklığının ayarlanması;

Maksimum akış sıcaklığına sınır koyunuz. Bu özellik kombide ve Examaster da mevcuttur.

- Isı iletimini gerçekleştiren cihazlara bağlı olarak Examaster ve kombi üzerinden sıcaklığı ayarlayınız.

3.3 Dış Sıcaklığın Doğrulanması;

Dış hava sensörü tarafından ölçülen sıcaklığın doğrulanmasını sağlar.(+/- 5 °C; 1 °C aralıklarla) Kurulumla bağlı olarak bu özellik oda termostatında yada Examasterda mevcuttur. Eğer sistem 2 adet kontrol ünitesi içeriyorsa, doğrulama sadece Examasterla yapılabilmektedir.

3.4 Eğri Ayağının Hesaplanması

Bu özellik kombiye aittir. Eğer ısıtma sisteminde oda termostati ve Examaster yoksa, bu özellik kullanılabilir. Kaydedilen sıcaklık ile gerekli oda sıcaklığı arasındaki farkı düzeltir.

Örneğin; Gerekli sıcaklık 20°C ve kaydedilen sıcaklık 19 °C ise, set sıcaklığı 21°C ye ayarlanarak bu sıcaklık farkı giderilir.

Protherm
POWERPLUS TECHNOLOGIES GMBH

Frankenring 8
01723 Wilsdruff OT Kesselsdorf

VAILLANT GROUP SLOVAKIA, S.R.O.

Pplk. Pľjušča 45
909 01 Skalica
Tel.: 034 6966 101
fax: 034 6966 111

VAILLANT GROUP CZECH S.R.O.

Chrášřany 188
252 19 Praha-západ
Tel: 257 090 811
Fax: 257 950 917

VAILLANT GROUP ROMANIA

Str. Nicolae Caramfi I, Nr.75
Sector 1, 014142
Bucureřti – România

Tel: +40 21 209 5 209
Fax: +40 21 232 22 76

www.saunierduval.ro

ООО «Вайлант Групп Рус»

Россия, 123423 г. Москва, ул. Народного Ополчения, 34

Тел: + 7 495 788-45-44
Факс: + 7 495 788-45-65
e-mail: info@protherm-ru.ru

<http://www.protherm.ru>

изготовитель

Saunier Duval ECCI

17, rue de la Petite Baratte
BP 41535 - 44315 Nantes Cedex 03 – France
Téléphone : +33 240 68 1010
Télécopie : +33 240 68 1053

ОФІЦІЙНИЙ ПРЕДСТАВНИК PROTHERM В УКРАЇНІ

Дочірнє підприємство
"Вайлант група Україна"
01015, Україна, м. Київ,
Старонаводницька 6б, офіс 96

Гаряча лінія Protherm:
0 800 501 562
Тел./факс: +38 044 379 13 20

www.protherm.ua

TÜRK DEMİRDÖKÜM FABRİKALARI A.Ş.

Bahçeli Evler Mahalle Bosna Bulvarı No: 148
Çengelköy İSTANBUL
Tel: 0 216 558 80 00

www.demirdokum.com.tr



0020152676_01_RCOV - 04/13